

PRISER & PRODUKTFAKTA

NYA COMBO KYLBIL /



OPEL COMBO

Combo



MODELL	Längd	Växellåda	CO ² blandad WLTP g/km	Förbrukning l/100km	Ord. pris	Rek. Försäljningspris
Combo KYLBIL 100 hk Diesel	L1	Manuell	142	5.4	453 900 kr	409 900 kr
Combo KYLBIL 100 hk Diesel	L2	Manuell	148	5.6	464 900 kr	419 900 kr
Combo KYLBIL Elite 130 hk Diesel	L1	Automat	150	5.7	497 900 kr	450 900 kr
Combo KYLBIL Elite 130 hk Diesel	L2	Automat	151	5.8	508 900 kr	459 900 kr

*Uppgifter om förbrukning & utsläpp preliminära. Alla priser visas i exkl.moms.

Utrustning COMBO

- 10" Touchscreen, Apple Carplay, Radio, BT & USB
- Automatisk helljusassistent
- Trafikskyltsavläsning
- 16" Stålfälgar (L1 manuell har 15")
- Visiopark 180 Backkamera
- Filhållningsassistans
- Höj- och sänkbart samt skjutbart förarsäte
- Trötthetsvarnare
- Uppvärmad läderklädd multifunktionsratt
- Uppvärmade säten
- Multiflex passagerarsoffa med genomlastningslucka
- Parkeringsensorer bak

Utrustning COMBO ELITE

- Som Combo samt:
- Surround rear vision, Magic Mirror
 - 10tum touchscreen HD, Radio, Trådlös Apple CarPlay®, Bluetooth & USB
 - Trådlös mobilladdning
 - Automatisk klimatanläggning
 - Lackerade stötfångare bak
 - Full Eco LED strålkastare
 - Keyless, nyckelfritt lås- & startsystem
 - Navigation IVI High
 - Kromade innerhandtag
 - Parkeringsensorer fram
 - Dödavinkelvarnare
 - 10" full-färgat digitalt förarkluster

STANDARDUTRUSTNING KYLANPASSNING

- Carrier Neos 100 Kylaggregat dag + nattdrift
- Dränering i golv
- Halkskyddat golv
- Isolering av dörrarna med isothermiska innerdörrar
- LED belysning i tak
- Polyester sandwichpaneler anpassade för lastutrymmet

OPEL TILLVAL

Combo



TILLVAL		Combo	Combo Electric
Fristående passagerarsäte	<i>AX02</i>	0 kr	0 kr
Fullstort reservhjul	<i>LV00</i>	1 500 kr	1 500 kr
16" Aluminiumfälgar (<i>går ej att kombinera med GA03</i>)	<i>DZSD</i>	7 000 kr	7 000 kr
Drive Assist Pack <i>Adaptiv farthållare, Filcenteringsassistans (LPA), Utökad trafikskyltsavläsning</i>	<i>ZVLO</i>	15 000 kr	15 000 kr
Worksite Pack <i>Förhöjd markfrigång, Förstärkt underkörningskydd under motor, M+S däck (ej vintergodkända)</i>	<i>GA03</i>	5 500 kr	5 500 kr
Nordic Pack <i>Dragkrok & Webasto parkeringsvärmare</i>		14 900 kr	—

- = standard
- = Ej tillgänglig

FÄRG		Combo	Combo Electric	Crew Cab
Vit Kaolin	<i>POPR</i>	0 kr	0 kr	0 kr
Grå Kontrast	<i>MOF4</i>	5 000 kr	5 000 kr	5 000 kr
Svart Karbon	<i>MO9V</i>	5 000 kr	5 000 kr	5 000 kr
Blå Kiama	<i>MOM6</i>	5 000 kr	5 000 kr	5 000 kr



OPEL TEKNISK SPECIFIKATION



Combo

O P E L

MOTOR	BlueHDi 100 manuell	BlueHDi 130 EAT8
Cylindervolym(cm ³)	1499	1499
Maxeffekt (kW)	75	96
Vid varvtal (v/min)	4000	4000
Max vridmoment (Nm)	250	300
Vid varvtal (v/min)	1750	1750
Antal cylindrar	4	4
SCR partikelfilter	•	•
Partikelfilter (FAP)	•	•
Miljöklass	EURO 6.4	EURO 6.4
Bränsle	diesel	diesel
Volym bränsletank (l)	50	50
Stop & Start system	•	•
VÄXELLÅDA		
6-växlad manuell	•	-
EAT8 (automatiserad växellåda, 8 växlar)	-	•
PRESTANDA		
Maxhastighet	166km/h	183km/h
VIKTER (kg)*		
	BlueHDi 100 manuell	BlueHDi 130 Automat
COMBO		
	L1 / L2	
Totalvikt	2040 / 2400	
Tjänstevikt	1674 / 1713	
Max lastvikt	366 / 687	
Max släpvagnsvikt	1350 / 1030	
Obromsat släp	730 / 750	
COMBO ELITE		
		L1 / L2
Totalvikt		2400 / 2400
Tjänstevikt		1700 / 1726
Max lastvikt		700 / 674
Max släpvagnsvikt		1000 / 1000
Obromsat släp		720 / 750
STYRNING		
	L1	L2
Variabel servostyrning	•	•
Vändcirkeldiameter (mellan husväggar)	11,4m	12m
Vändcirkeldiameter (mellan trottoarkanter)	10,9	11,5

OPEL TEKNISK SPECIFIKATION



Combo

O P E L

HJULUPPHÄNGNING	L1	L2
Fram Pseudo MacPherson	•	•
Bak med halvstel axel & sprialfjädring	•	•
BROMSAR	L1	L2
ESP	•	•
ABS-låsningfria bromsar	•	•
Ventilerade skivor fram	•	•
Skivor bak	•	•
DIMENSIONER (mm)	L1	L2
Längd	4403	4753
Bredd (inkl. backspeglar/exkl. backspeglar)	2107/1848	2107/1848
Höjd olastad	1880	1880
Axelavstånd	2785	2975
Spårvidd fram	1563	1553
Spårvidd bak	1577	1568
Överhäng fram	890	890
Överhäng bak	726	886
Markfrigång	145	160
Däckdimensioner - L1 BHDi 100	195/65 R15	-
Däckdimensioner	205/60 R16	205/60 R16
Antal sittplatser	2-3	2-3
VOLYM (m³)	L1	L2
Lastvolym	1,7	2,7

OPEL TEKNISK SPECIFIKATION

Combo

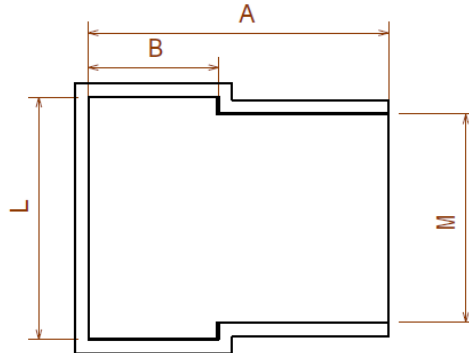
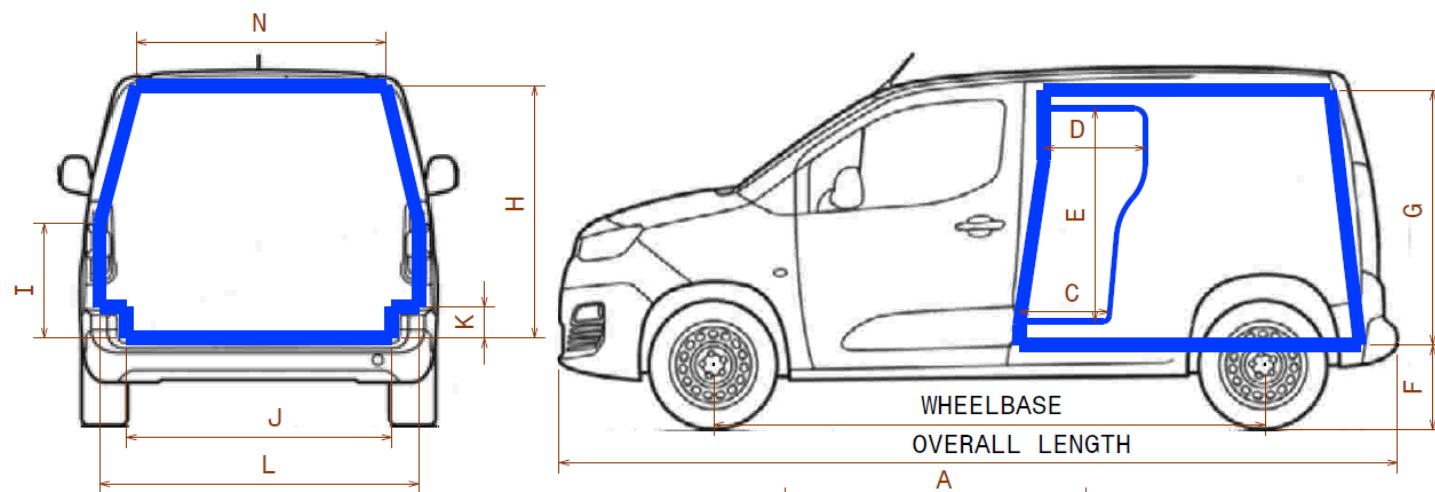

Basfordon	L1	L2
Volym	1,7	2,7
Fordonets Totala Längd	4403	4753
Hjulbas	2785	2975
Golv Längd (A)	1567	1917
Längd innan hjulhus (B)	672	862
Sidodörr ingång höjd (C)	837	837
Sidodörr bredd (D)	495	495
Sidodörr bredd botten (E)	548	548
Bakre tröskel höjd (F)	618	618
Bakdörr ingång höjd (G)	970	970
Höjd av lastutrymme (H)	1005	1005
Höjd av Break-Point (I)	610	610
Bredd mellan hjulhus (J)	1070	1070
Höjd av hjulhus (K)	357	357
Golv fram bredd (L)	1250	1250
Bakdörr ingång bredd (M)	1080	1080
Insida tak bredd (N)	1045	1045

KUNDSERVICE /

3 ÅRS FABRIKSGARANTI

Opel erbjuder 3 års fabriksgaranti eller 100 000 km - det som inträffar först. Batteriet i våra plug-in hybrider och elbilar har 8 års garanti eller 160 000 km, det som inträffar först.

5 ÅRS ROSTSKYDDSGARANTI

Opel ger dig en pålitlig garanti mot genomrostning, förutsatt att din bil genomgått all service och alla inspektioner som föreskrivs av serviceboken.

3 ÅRS LACKGARANTI

Opel garanterar dig från kvalitetsavvikelser i lacken i 3 år.

UPP TILL 10 ÅRS OPEL ASSISTANS

Upp till 10 års vägassistans ingår vid köp av en Opel. Opel Assistans ger hjälp vid driftsstopp, bärgning och vid behov av hyrbil dygnet runt. *Gäller vid auktoriserad service.

OPEL FÖRSÄKRING

Försäkra din bil hos någon som är bra på just Opel-försäkringar. Opel Försäkring har utvecklats för att möta de behov och krav som du som Opelägare har på din bilförsäkring. Du är välkommen att slå en signal till Opel Direkt, 08-51 99 21 19 eller Opel Försäkring 08-541 702 14 om du har ytterligare frågor.

RESERVDELAR OCH TILLBEHÖR

Opel originaldelar och tillbehör finns hos din lokala Opelåterförsäljare, där du hittar allt du behöver för att skräddarsy din bil efter dina behov. Här kan du dessutom få expertråd.

OPELKORTET

OpelKortet sänker bilkostnaderna. Det ger bonuspoäng på allt du betalar med kortet (exkl. kontantuttag och valutaköp). Bonuspoängen ger i sin tur rabatt hos Opel-handlaren, på service, reparationer, tillbehör och allt möjligt annat. OpelKortet gäller även i uttagsautomater. Tack vare kopplingen till VISA så gäller det på miljoner inköpsställen världen över.

OPEL PÅ INTERNET

Vill du ha information direkt? På www.opel.se finns en mängd information om alla Opelmodeller, service-tjänster och tillbehör. Här hittar du även nyheter.

TELEFONKONTAKT

Kontakta ditt kundcenter. Opel Direkt: 08-51 99 21 19.

För information om närmaste återförsäljare 08-51 99 21 19.

www.opel.se



Opel (K.W. Bruun Automotive AB) förbehåller sig rätten att utan föregående meddelande ändra konstruktion, typ, utrustning etc. på bilmodeller som visas i denna trycksak. Sådan ändring ska inte medföra något ansvar beträffande bilar som beställts eller levererats före ändringen. För mer information om utrustning och detaljer kring våra tjänster rekommenderar vi att ni kontaktar er lokala återförsäljare. Vi reserverar oss för eventuella tryckfel i produkt-bladet. Opel (K.W. Bruun Automotive AB), Hyllie Boulevard 17, 215 32 Malmö
För information om närmaste återförsäljare, 08-51 99 21 19. www.opel.se